

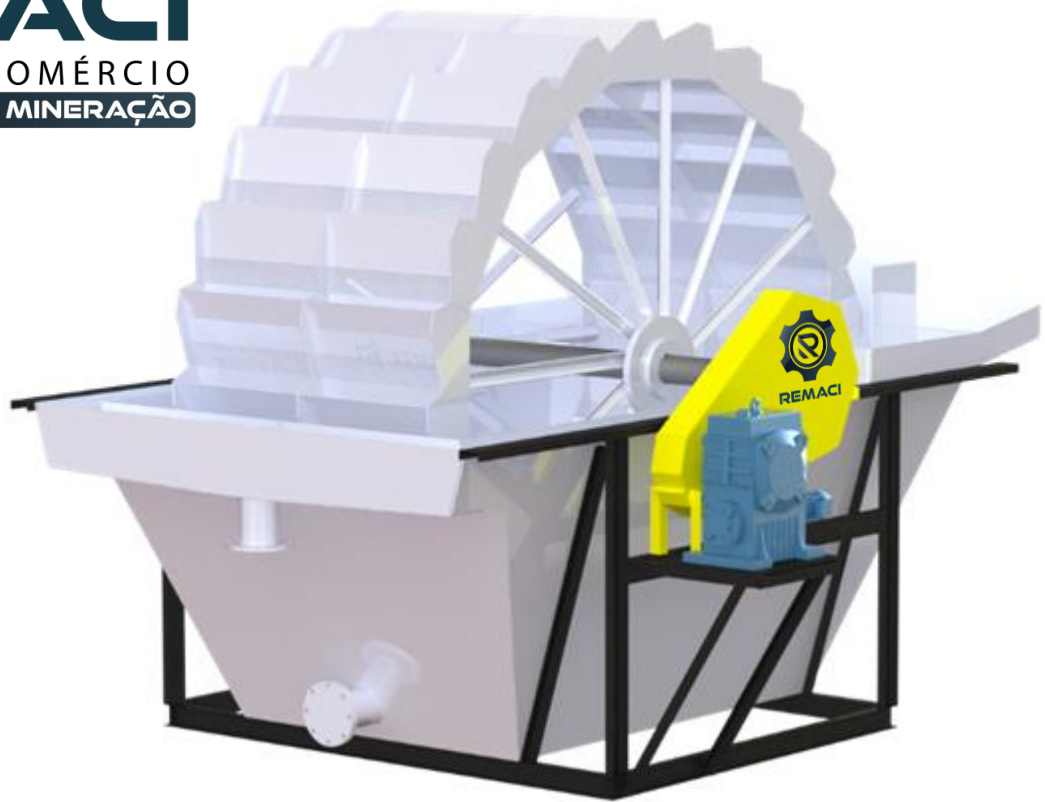

LAVADOR DE AREIA (DEA) REMACI

REMACI
INDÚSTRIA E COMÉRCIO
EQUIPAMENTOS DE MINERAÇÃO



Os Lavadores de Areia REMACI (DEA) são utilizados para retomar e desaguar a areia proveniente de moagem ou peneiramento de materiais finos. Possuem reduzida manutenção e desgaste das peças devido à baixa velocidade de giro. Oferecem vantagens em custo operacional, devido ao seu desempenho que se ajusta pelas variáveis de capacidade volumétrica de água, velocidade de rotação da roda e classificação granulométrica. A ampla área de superfície do tanque em combinação com as chapas defletoras de projeto restringem a turbulência e garante a eficiência da decantação. Todas os Lavadores de Areia apresentam baixo consumo de energia por metro cúbico processado com capacidade de separar materiais de até 100 microns.

ESPECIFICAÇÃO TÉCNICA

Modelo	Diâmetro da Roda (mm)	Potência (cv)	Volume de Água no Tanque (l)	Vazão de Água (m ³ /h)	Produção (m ³ /h)			Peso (Kg)
					0,6 rpm	1,0 rpm	1,5 rpm	
					Mín.	Normal	Máx.	
LVA-40	3000	3	4431	110	29	35	44	2920
LVA-60	3000	4	6330	150	42	50	62	3840
LVA-80	3000	5	8500	210	58	70	88	4700
LVA-120	4000	7,5	18000	230	90	110	135	7220

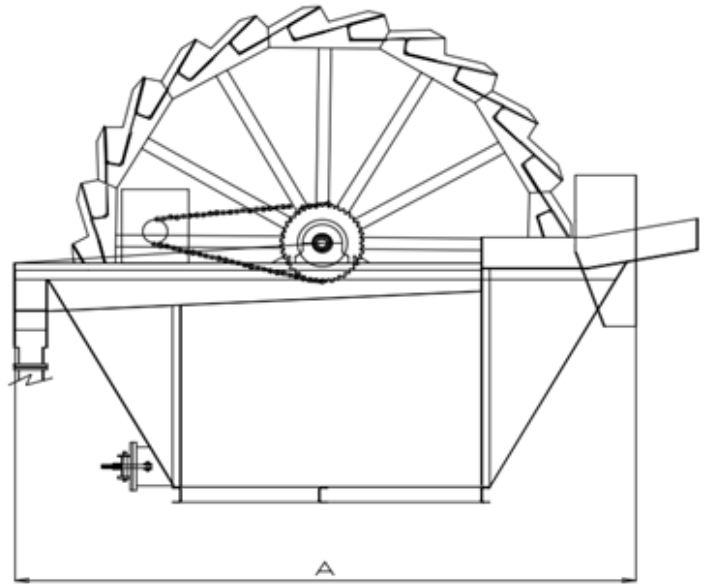
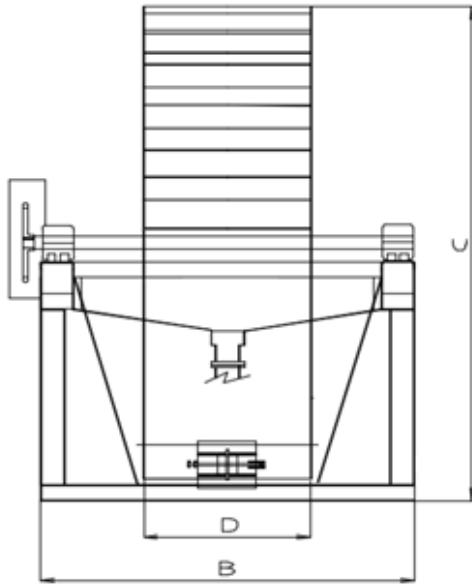

Modelo		A	B	C	D
SIMPLES	LVA-40	3900	2230	3200	700
	LVA-60	3900	2530	3200	1000
DUPLO	LVA-80	3900	3884	3200	700
	LVA-120	4770	4084	4300	1000

Para aplicações fora desta faixa, consultar o fabricante.

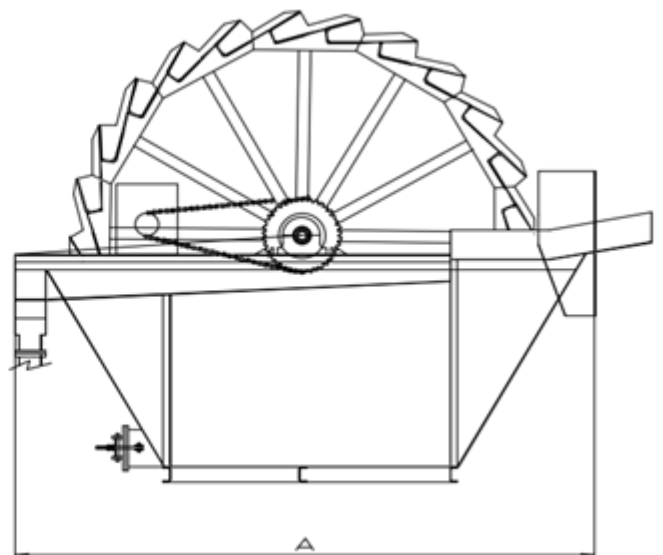
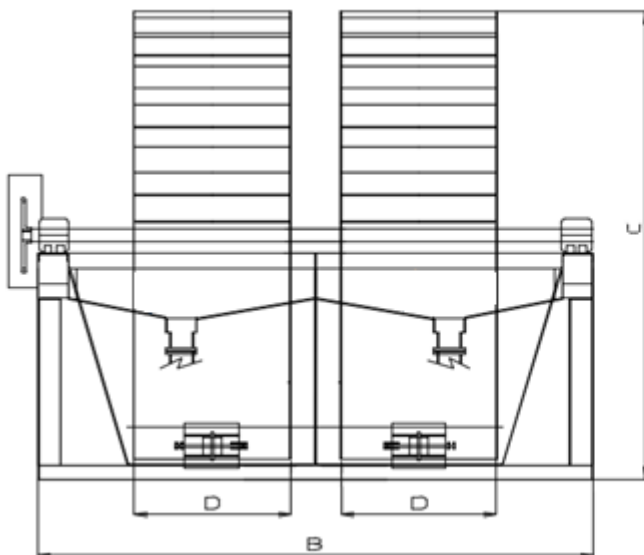



REMACI
INDÚSTRIA E COMÉRCIO
EQUIPAMENTOS DE MINERAÇÃO

FALE CONOSCO

Telefone (+55) 62 3025-0843

WhatsApp 62 9.9847-4543

E-mail: vendas@remaci.com.br

www.remaci.com.br