



REBRITADOR DE MANDÍBULAS REMACI

REMACI
INDÚSTRIA E COMÉRCIO
EQUIPAMENTOS DE MINERAÇÃO

Modelo
6013
8013
9026
12040



Os rebritadores de mandíbulas REMACI são equipamentos empregados na primeira fase de rebitagem de instalações pequenas e médias. Possuem grande abertura de entrada, permitindo que os britadores primários trabalhem com saídas maiores, com aproveitamento total de sua capacidade de produção ao mesmo tempo que produzem material mais uniforme às etapas posteriores. Através de um eficiente sistema de cunhas e parafuso de ajuste garante uma regulagem fácil, rápida e dinâmica. Sua construção mecânica é resultado de um projeto avançado que apresenta desgaste mínimo resultando em uma manutenção econômica.

ESPECIFICAÇÃO TÉCNICA

Máquina	Peso	Motor		Correia "V"		Polia motora		RPM
	kg	HP	Pólos	Qtde	Canal	60 Hz	50 Hz	
6013	1950	20	VI	4	B	260	310	350
8013	3350	25	VI	5	B	260	324	350
9026	5800	50	VI	5	C	260	295	300
12040	14500	100	VI	6	C	360	425	280

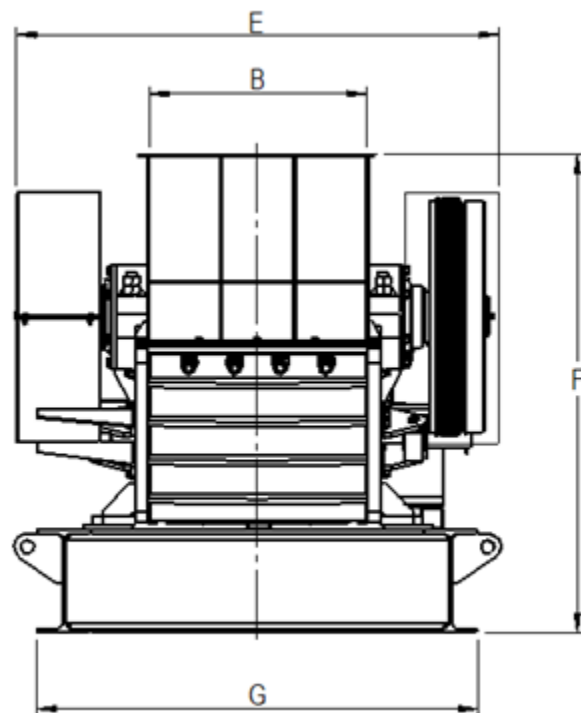
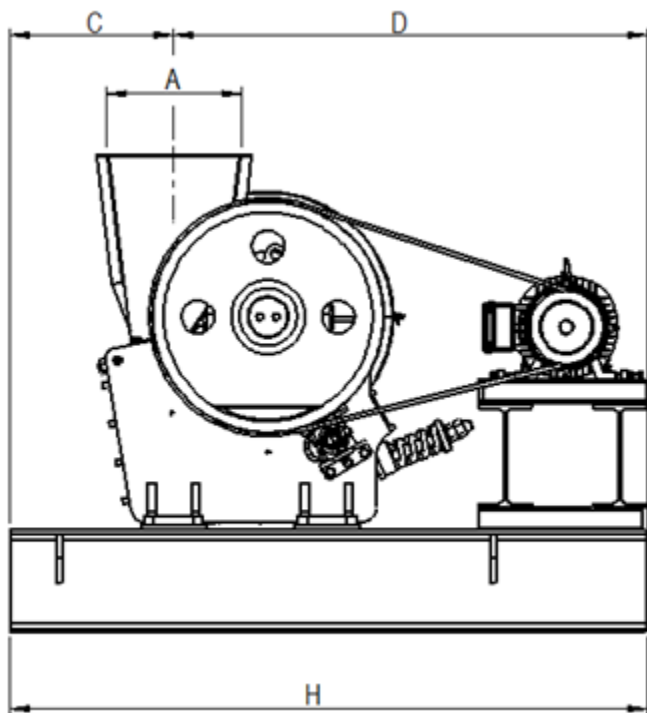

Modelo	A	B	C	D	E	F	G	H
6013	413	665	500	1450	1476	1464	1350	1950
8013	413	865	500	1450	1676	1464	1550	1950
9026	543	965	500	1580	1776	1564	1650	2080
12040	683	1265	500	1720	2076	1764	1950	2220

Capacidade de Produção em m³/h

Máquina	Abertura da boca de saída na posição fechada										
	1/4"	1/2"	3/4"	1"	1.1/2"	2"	2.1/2"	3"	3.1/2"	4"	5"
6013	3-4	5-7	7-9	9-12							
8013	4-5	7-9	9-12	12-16							
9026			17-22	20-26	29-37	37-48	45-58				
12040					55-78	65-85	75-97	83-105	100-130	110-156	125-162

Para aplicações fora desta faixa, consultar o fabricante.



REMACI
INDÚSTRIA E COMÉRCIO
EQUIPAMENTOS DE MINERAÇÃO

FALE CONOSCO

Telefone (+55) 62 3025-0843

WhatsApp 62 9.9847-4543

E-mail: vendas@remaci.com.br

www.remaci.com.br